



Ina Colmer

Pinke Monstranz

Konzept

Um die Präsenz der Hochschule für Künste im Sozialen in Ottersberg sichtbar zu machen, an welcher die Studiengänge Kunsttherapie, Theaterpädagogik und Freie Kunst angeboten werden, soll die **Pinke Monstranz** auf die Fläche des Kreisverkehrs am Amtshof erbaut werden. Für einen unscheinbaren Ort wie Ottersberg wird sie jedem ins Auge fallen, der über den Kreisverkehr hineinkommt oder ihn über diesem Weg verlässt.

Die Formgebung der Plastik ist einem wesentlich kleineren Modell aus Ton nachempfunden, das lange Zeit in der Mitte des Kreisverkehrs bis zum Dezember 2014 stand. Bekannt ist lediglich, dass die Tonplastik von einer Studentin der HKS aufgestellt wurde. Die **Pinke Monstranz** greift die anthroposophisch inspirierte Form der Originalfigur abstrahiert auf und nimmt Bezug zu den Studiengängen Kunsttherapie und Freie Kunst.

Die Größe und Farbe der Skulptur im Zusammenhang mit ihrer anthroposophisch inspirierten Form hinterfragt die Präsenz der Hochschule in diesem Ort. Darüber hinaus spielt das **Pink** auf den hohen weiblichen Anteil und dem damit vorherrschenden feministischen Klima an der HKS an. Zudem hängt diese Farbe im öffentlichen Bewusstsein stark mit der Klischeevorstellung des Weiblichen zusammen.

Mit ihren 2,20m ist die **Monstranz** innerhalb des Kreisverkehrs letztendlich keine sehr große Skulptur. Die auffällige Farbe lässt sie jedoch größer erscheinen als sie tatsächlich ist.



Montageskizze

Schale aus Biaxialgewebe und Epoxidharz
(erikaviolette Lackierung)

Rundrohr,
Verstärkung durch querlaufende Gewindestangen

Epoxidharz
(Stabilisierung des Rundrohrs)

Rindenmulch

Bolzenanker,
Gummilippe

Betonfundament (ca. 0,5m tief)

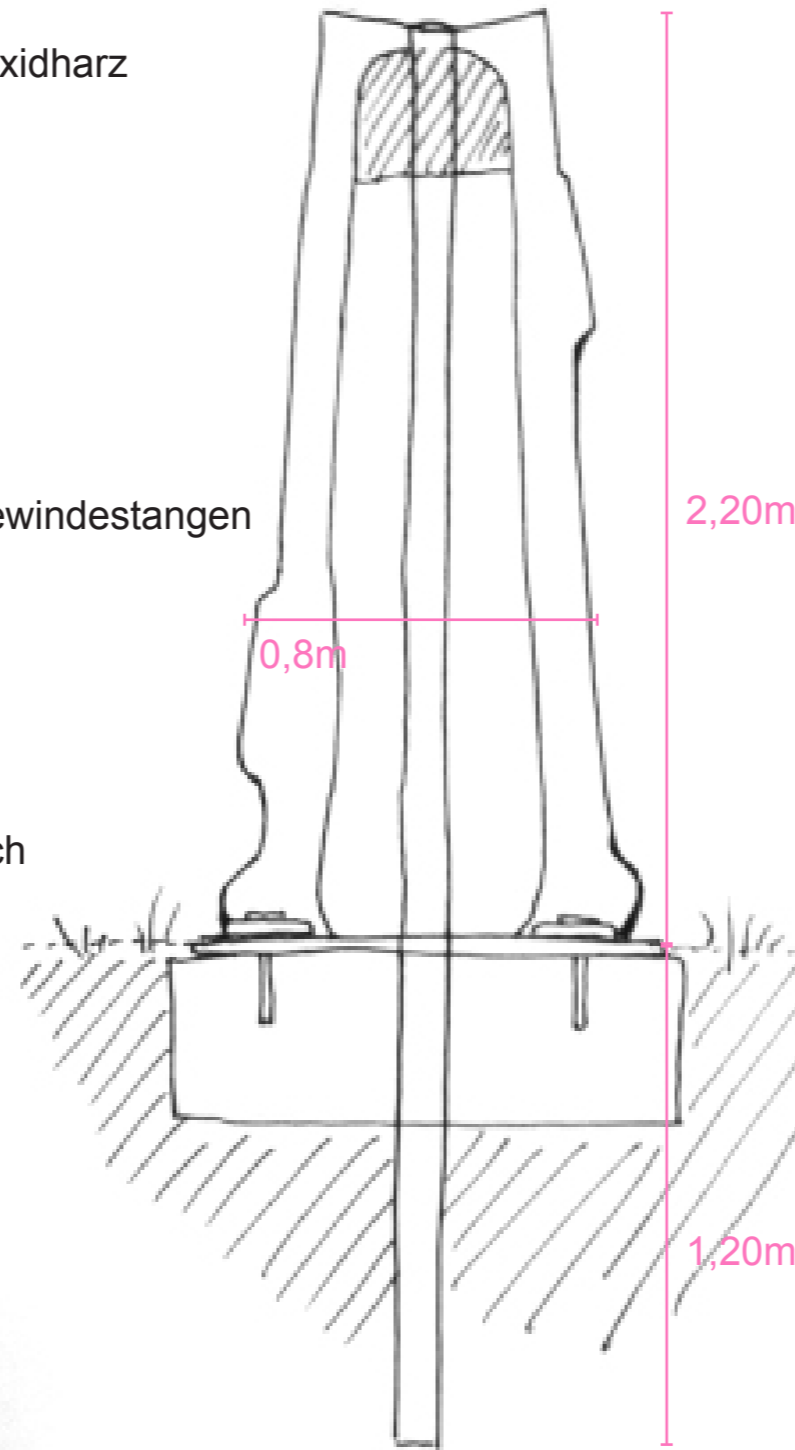

Kostenplan

Material/Konstruktion:

Schale:	1.550 EUR
Innenkonstruktion:	350 EUR
Fundament:	100 EUR

Bau und Montage:

Eigenleistung:	3.500 EUR
Unvorhergesehenes:	500 EUR

weitere Kosten:

Außerhaus:	595 EUR
Honorar:	595 EUR
	(5,4% an Künstlersozialkasse)

gesamt (netto): 7.140 EUR

Der Rindenmulch fällt in den Zuständigkeitsbereich der Gemeinde Ottersberg.

Vita

Ina Colmer
Student der Freien Bildenden Kunst

Apr./Mai
2015 „quasi“, level one, Hamburg (E)

Dez. 2015/
Jan. 2016 „PLONG“, level one, Hamburg (G)

Impressum

Hochschule für Künste im Sozialen, Ottersberg
Außerhaus
Am Wiestebruch 66-68
28870 Ottersberg

©2015. Alle Rechte an den Abbildungen und den Texten liegen
bei dem Künstler und Autoren.